

Válečkování



Výhody

- Nastavitelná válečková hlava
- Rozsah $\pm 90^\circ$
- Úhel válečkovacího diamantového hrotu lze nastavovat dle tvaru obrobku

Doporučení

- Válečková rychlost až 200 m/min
- Posuv až 0.2 mm/ot
- Dosahovaná drsnost povrchu 0.01 mm ($\sim R_z 1$) nerez a legované oceli
- 0.02 mm ($\sim R_z 2$) uhlíkové a nízko-legované oceli.
- aplikovat s emulzí

Cena	označení	stopka [mm]	rozměry [mm]								úhel [°]		adaptér [mm]
			a	b	c	d	e	f	g	x	+w	-w	
17 700,-	520-10R	10 x 10	10	10	118.5	20	36	25	17.5	9	90	-	12 x 12 16 x 16
18 630,-	520-16U	16 x 16	16	16	123.5	24	42	30	20	13.5	90	90	20 x 20 25 x 25

Držák neobsahuje diamantový hrot.

Hrot se objednává samostatně s vhodným rádiusem dle konkrétní aplikace

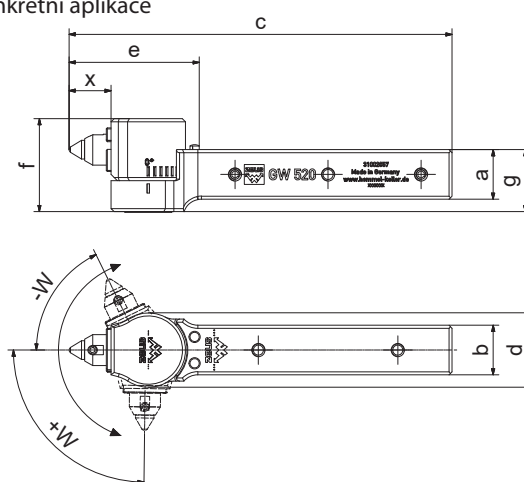
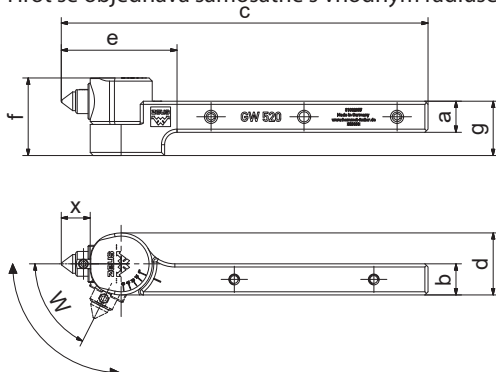

Diamantové hroty - cena = 14 500,-

Order No.	Tip radii [mm]
06TGW0008	0.4
06TGW0009	0.6
06TGW0010	0.8
06TGW0011	1.0

