

MINIMILL

Nut- und Formzirkularfräsen

groove milling by circular interpolation

Typ Z628

metrisches ISO-Gewinde, Teilprofil, innen

metric ISO-thread, partial profile, internal

ab Gewindegröße M33 x 1,5

starting at thread size M33 x 1,5

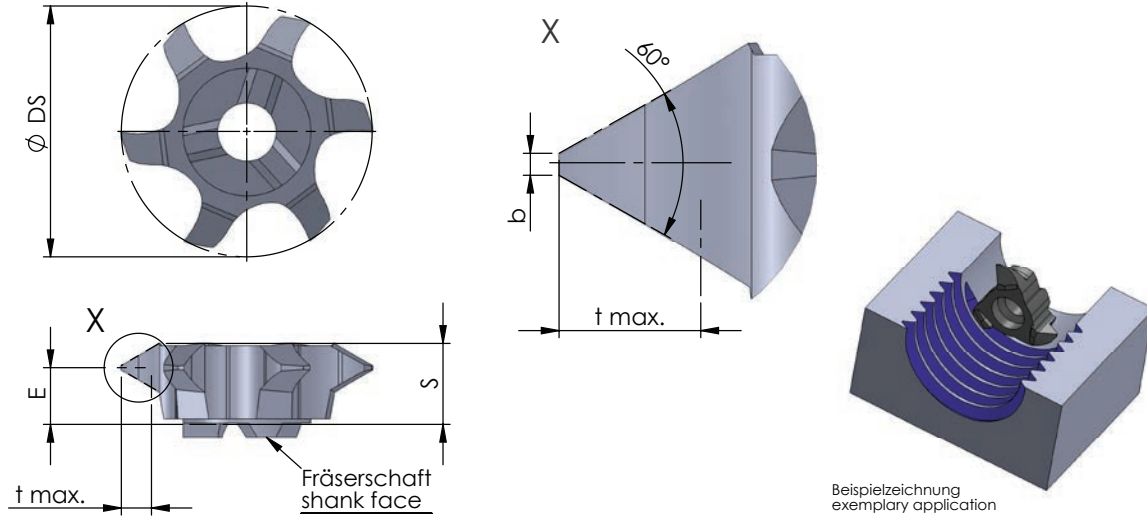

Abmessungen in mm

dimensions in mm

Bestellnummer part number	min. Gewindegröße min. thread size	Steigung P pitch P	S	E	$\varnothing DS$	b	t max.	Zähnezahl number of teeth	K10F AL41F P18C	für Fräterschaft for milling shank
Z628.1525.01	M33	1.5-2.5	6.5	5.0	27.7	0.19	1.6	6	●	ZH28...
Z628.3050.01	M36	2.5-5.0	6.1	3.9	27.7	0.38	2.93	6	●	

Weitere HM Sorten können Sie in der Sortenübersicht im Kapitel "Technische Hinweise" und der Preisliste finden.

Bestellbeispiel:
für Sorte AL41F:
Z628.1525.01/AL41F

More carbide grades you can find in the grades summary in the chapter "technical instructions" and in the price list.

order-example:
grade AL41F:
Z628.1525.01/AL41F