

MINIMILL

Nut- und Formzirkularfräsen

groove milling by circular interpolation

Typ Z618 / Z622 / Z628

Vorwärts- und Rückwärtsfasen

forward & backward chamfering

D min. 15 - 28 mm

D min. 15 - 28 mm

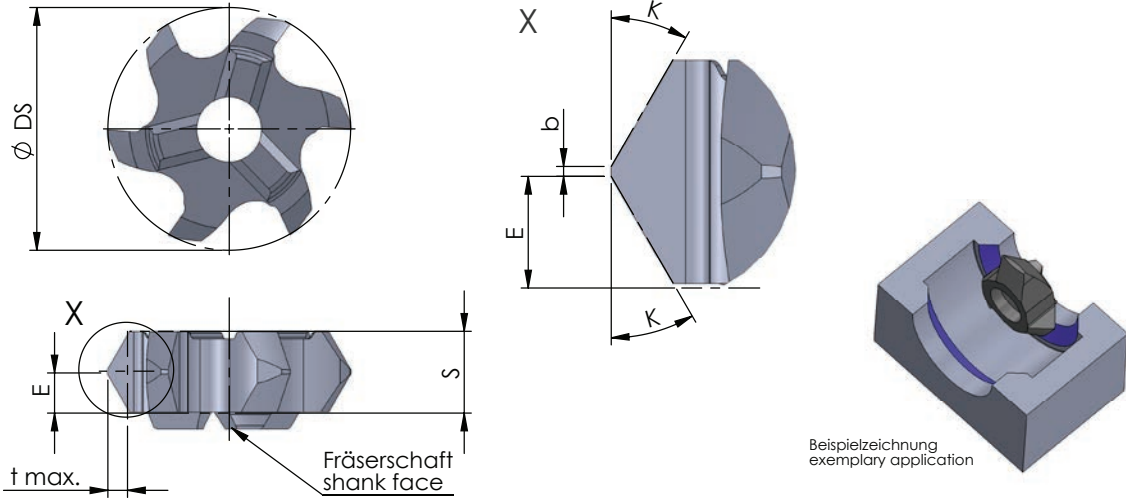

Abmessungen in mm

dimensions in mm

Bestellnummer part number	K	D min.	S	E	$\varnothing DS$	b	t max.	Zähnezahl number of teeth				für Fräseschaft for milling shank
									K10F	AL41F	P18C	
Z618.4545.DS15	45°	15	5.75	2.75	14.7	0.5	1.6	6	●			ZH18...
Z618.4545.58	45°	18	5.75	2.9	17.7	0.2	2.2	6	●			ZH18...
Z622.4545.63	45°	22	6.05	3.7	21.7	0.2	2.0	6	●			ZH22...
Z628.4545.02	45°	28	6.50	3.7	27.7	0.2	2.0	6	●			ZH28...

Weitere HM Sorten können Sie in der Sortenübersicht im Kapitel "Technische Hinweise" und der Preisliste finden.

Bestellbeispiel:
für Sorte AL41F:
Z618.4545.58/AL41F

More carbide grades you can find in the grades summary in the chapter "technical instructions" and in the price list.

order-example:
grade AL41F:
Z618.4545.58/AL41F