

**MINIMILL**

Nut- und Formzirkularfräsen

groove milling by circular interpolation

**Typ Z16**

Vollradius

full radius

D min. 16 mm  
t max. = 3.5

D min. 16 mm  
t max. = 3.5

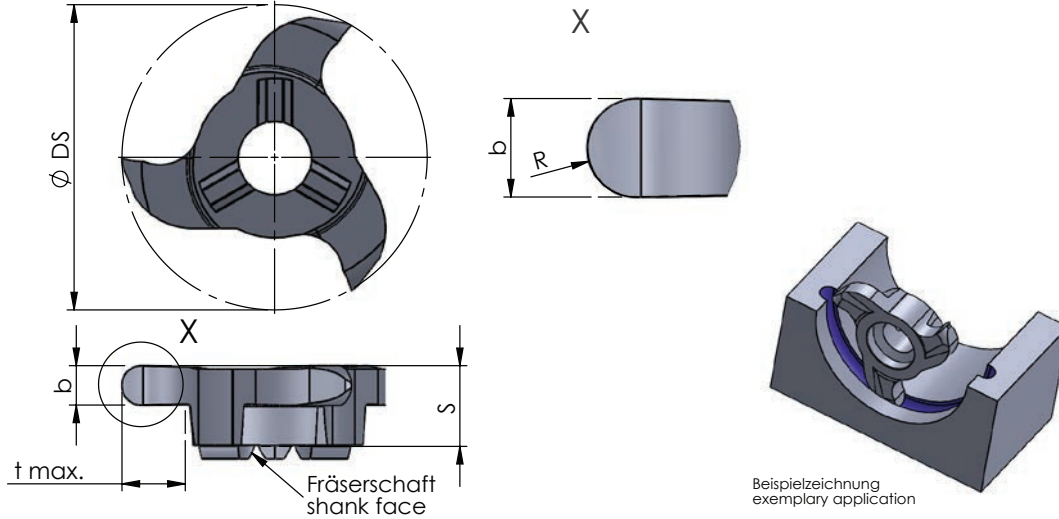

Abmessungen in mm

dimensions in mm

Bestellnummer part number	Abmessungen in mm / dimensions in mm							Material / Material			für Frälerschaft for milling shank
	D min.	S	R	Ø DS	b +0.03	t max.	Zähnezahl number of teeth	K10F	AL41F	P18C	
Z16.0011.22	16	4.5	1.1	15.7	2.2	3.5	3		●		ZH14...

Weitere HM Sorten können Sie in der Sortenübersicht im Kapitel "Technische Hinweise" und der Preisliste finden.

Bestellbeispiel:  
für Sorte AL41F:  
Z16.0011.22/AL41F

More carbide grades you can find in the grades summary in the chapter "technical instructions" and in the price list.

order-example:  
grade AL41F:  
Z16.0011.22/AL41F