

SYSTEM DED

Einstecken mit dreischneidigen Wendeplatten

grooving with three-cutting edges indexable inserts

Typ Stechdrehen

Wendeschneidplatte, zum Einstechen und Längsdrehen

indexable insert, for grooving and turning

Stechtiefe t max. 3.5
Stechbreite C 3.29 mm

depth of groove t max. 3.5
width of groove C 3.29 mm

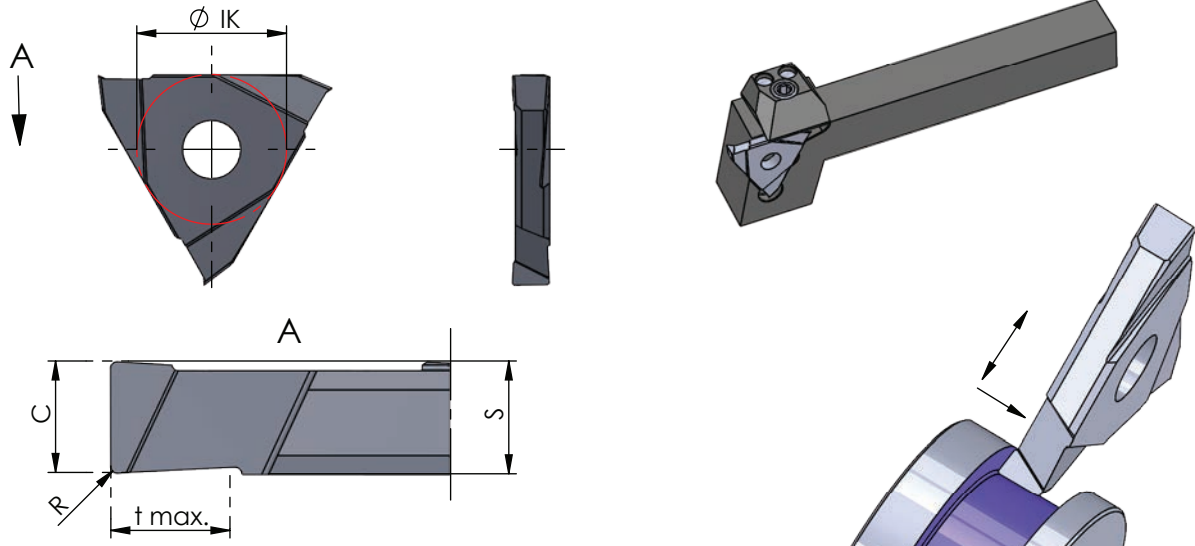

Rechts (R): wie gezeichnet
Links (L): spiegelbildlich

Rechte Schneidpl. in rechtem Halter
Linke Schneidpl. in linkem Halter

Abmessungen in mm

righthand version (R): as shown
lefthand version (L): mirror image

use RH insert in RH tool holder and
LH insert in LH tool holder

dimensions in mm



| Bestellnummer part number | C -0.05 | S +0.05 | R | t max. | Ø IK ± 0.06 | K10F CN45F AL41F P07C | Klemmhalter Typ | toolholder type |
|------------------------------|---------|---------|-----|--------|-------------|--------------------------------|--|-----------------|
| | | | | | | | R/L .207.2-D R/L .0.738.2-D | |
| R/L .DED.3031.33 | 3.29 | 3.3 | 0.2 | 3.5 | 13.2 | ● ● ● | | |

Weitere HM Sorten können Sie in der Sortenübersicht im Kapitel "Technische Hinweise" und der Preisliste finden.

Bestellbeispiel:
für rechte Ausführung und Sorte:
R.DED.3031.33/AL41F

More carbide grades you can find in the grades summary in the chapter "technical instructions" and in the price list.

order-example:
righthand version and grade:
R.DED.3031.33/AL41F