



# MINIMILL

## Nut- und Formzirkularfräsen

groove milling by circular interpolation

# Z12 Vorwärts- und Rückwärtsfasen

type Z12  
for forward & backward chamfering

ab Bohrung Ø 12 mm

min. bore Ø 12 mm

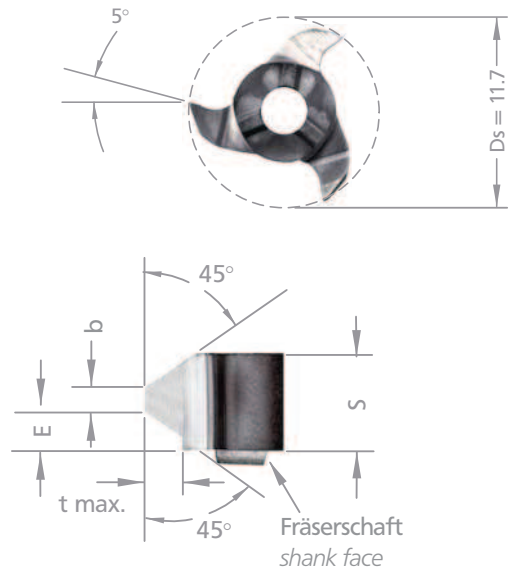

Abmessungen in mm

dimensions in mm

Bestellnummer part number	D	S	E	b	t max.	Zähnezahl number of teeth	Standard HM Sorte standard carbide grade
	min.			+ 0.03			
Z12.4545.35	12	3.5	1.2	1.2	0.8	3	AL41F (=TIALN)

für Frälerschaft ZH10:  
siehe Seite 16+17

for use with toolholder ZH10:  
see page 16+17

HM Sorten siehe S. 93+94  
«Sortenübersicht» und Preisliste

carbide grades p. 93+94 see «grades  
summary» and according price list

Bestellbeispiel: für Sorte AL41F:  
Z12.4545.35/AL41F

order-example: grade AL41F:  
Z12.4545.35/AL41F