

Výškoměry a orýsovací přístroje s číselníkem

Série 192

Výškoměry a orýsovací přístroje s číselníkem nabízí následující výhody:

- Snadné a spolehlivé čtení horního a dolního zobrazovacího ukazatele číslic.
- Provedení s posuvovým kolečkem pro snadnější hrubý posuv.
- Rýsovací jehla z tvrdokovu.



192-130



192-132



192-133

Metrické

Obj. č.	Rozsah měř. [mm]	Přesnost	Hmotnost [kg]
192-130	0-300	±0,03 mm	4,2
192-131	0-450	±0,05 mm	9,2
192-132	0-600	±0,05 mm	9,8
192-133	0-1000	±0,07 mm	17

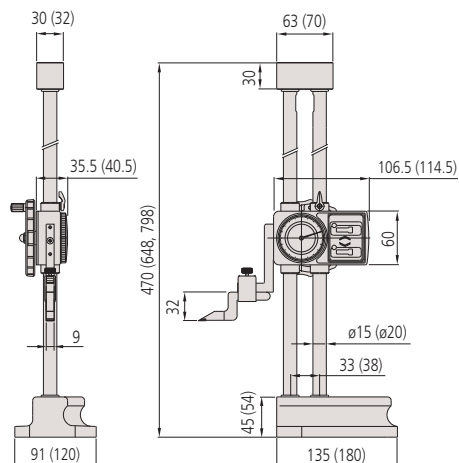

0 - 300 mm (0 - 450 mm, 0 - 600 mm)

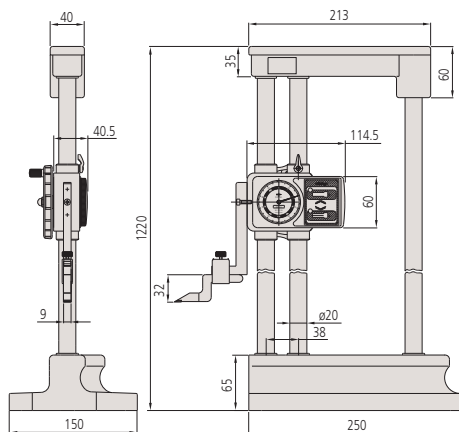

0 - 1000 mm

Technické parametry

Přesnost	Podívejte se na tabulky ve specifikacích
Dělení stupnice	0,01 mm
Dodává se	Včetně rýsovací jehly, držáku a pouzdra

Standardní příslušenství

Obj. č.	Popis
05GZA033	Držák rýsovací jehly, 9x9mm
07GZA000	Rýsovací jehla osazená tvrdokovem, 9x9mm, délka 80mm

Volitelné příslušenství

Obj. č.	Popis
953638	Držák pro svorku na upínání, 9x9mm, délka 50mm
900321	Svorka na upínání, pro Ø4/8mm, s rybinovým vedením

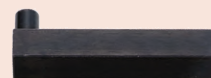

953638



900321

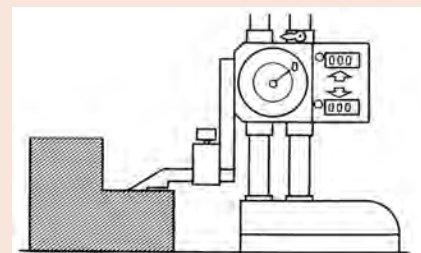

Vynulování

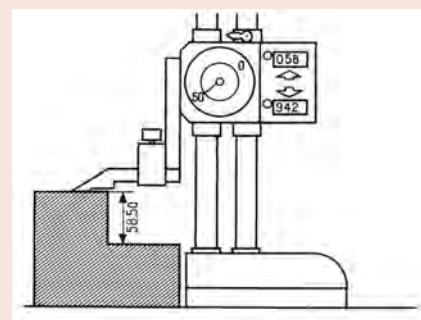

Čtení na
číslicovém ukazateli : 58,00 mm
kruhovém číselníku : 0,50 mm

Výsledek : 58,50 mm