

Posuvná měřítka pro měření v drážkách

Technické parametry

Přesnost	±0,05 mm
Dělení stupnice	0,05 mm
Dodává se	V pouzdře

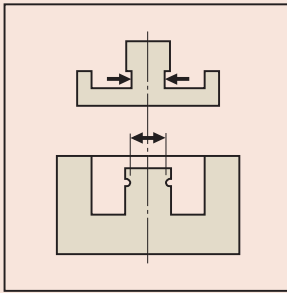

Série 536

Tyto posuvná měřítka pro měření v drážkách jsou vhodná pro měření v těžko přístupných místech. Nabízí následující výhody:

- Umožňují měřit tloušťky stěn uvnitř otvorů a prohlubní.

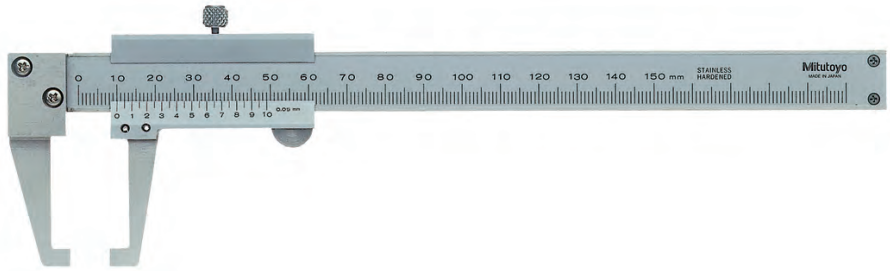

536-151

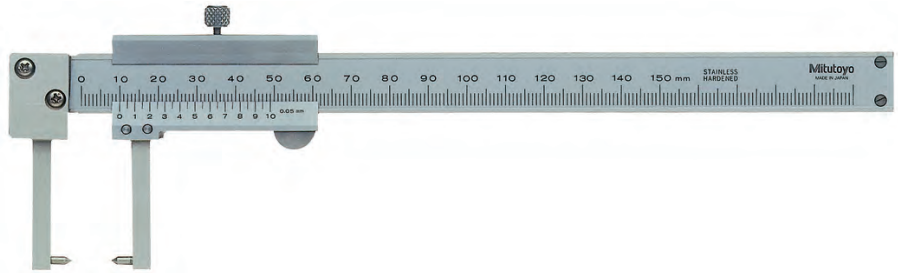

536-152

Provedení se špičatými hroty

Metrické

Obj. č.	Rozsah měř. [mm]	Hmotnost [g]
536-151	0-150	140

Metrické

Provedení se špičatými hroty

Obj. č.	Rozsah měř. [mm]	L [mm]	a [mm]	b [mm]	c [mm]	d [mm]	e [mm]	Hmotnost [g]
536-152	0-150	229	38	5	5	16	2	140

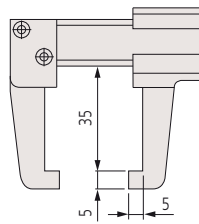

536-151

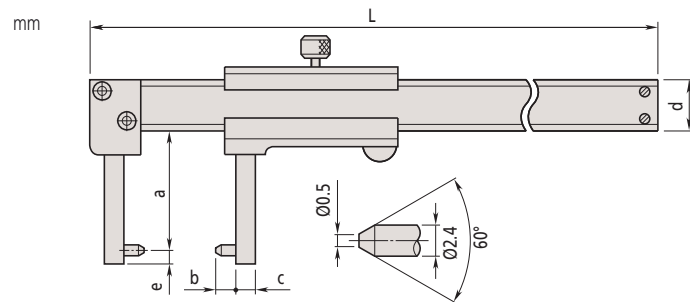

536-152

Provedení se špičatými hroty