

Electronic Super Knips®

DIN ISO 9654

78

- > precizní kleště pro nejjemnější stříhací práce např. v elektronice a jemné mechanice
- > broušené, velmi tvrdé břity bez fasety
- > precizně tvarované hroty oddělí i sousední dráty od Ø 0,2 mm
- > kloub s čepem z ušlechtilé oceli
- > extrémně lehký chod pro snížení únavy při práci
- > s otevírací pružinou a omezením rozevření
- > z materiálu INOX nebo speciální nástrojové oceli

78 03 125/ESD / 78 23 125

INOX – nerezová ocel; tvrdost břitů asi 54 HI

78 13 125/ESD

INOX – nerezová ocel; tvrdost břitů asi 54 HRC; s drátěnou svěrkou – žádné nekontrolované odsakování odstřížků drátů

78 31 125

břity doplňkově inductivně tvrzené, tvrdost břitů asi 60 HRC; s úzkou hlavou; speciální nástrojová ocel, brunýrovaná

78 41 125

břity doplňkově inductivně tvrzené, tvrdost břitů asi 60 HRC; s úzkou hlavou; s drátěnou svěrkou – žádné nekontrolované odsakování odstřížků drátů; speciální nástrojová ocel, brunýrovaná

78 61 125/ESD

břity doplňkově inductivně tvrzené, tvrdost břitů asi 64 HRC kováno; vhodné také ke stříhání kabelů ze skelných vláken (světlovodné kabely); speciální nástrojová ocel, brunýrovaná

78 71 125/ESD

s drátěnou svěrkou – žádné nekontrolované odsakování odstřížků drátů; břity doplňkově inductivně tvrzené, tvrdost břitů asi 64 HRC kováno; speciální nástrojová ocel, brunýrovaná



78 03 125
✳️ ▲ ▲ ▲



78 03 125 ESD
⚡ ✳️ ▲ ▲ ▲



78 13 125
✳️ ▲ ▲ ▲ ▶



78 23 125
✳️ ∠60° ▲ ▲ ▲

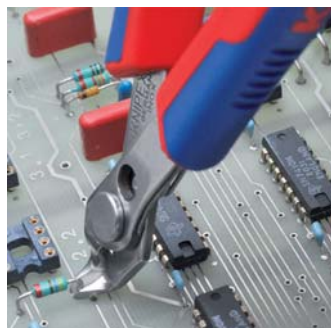

78 31 125
✳️ ▲ ▲ ▲



78 41 125
✳️ ▲ ▲ ▲ ▶

Modely i pro tvrdý drát

78 81 125

přesně broušené břity s velmi malou fasetou i pro tvrdý drát; speciální nástrojová ocel, brunýrovaná; břity doplňkově inductivně tvrzené, tvrdost břitů asi 64 HRC kováno

78 91 125

přesně broušené břity s velmi malou fasetou i pro tvrdý drát; s drátěnou svěrkou – žádné nekontrolované odsakování odstřížků drátů; speciální nástrojová ocel, brunýrovaná; břity doplňkově inductivně tvrzené, tvrdost břitů asi 64 HRC kováno



78 61 125
✳️ ▲ ▲ ▲



78 71 125
✳️ ▲ ▲ ▲ ▶

Kleště ESD (Electrostatic discharge)

elektrostatická elektřina se u těchto kleští pomalu a kontrolovaně odvádí rukojeťmi, to chrání konstrukční součásti ohrožené elektrostatickým výbojem v souladu s platnými normami, např. IEC TR 61 340-5, DIN EN 61 340-5, SP metoda 2472



78 81 125
✳️ ▲ ▲ ▲



78 91 125
✳️ ▲ ▲ ▲ ▶

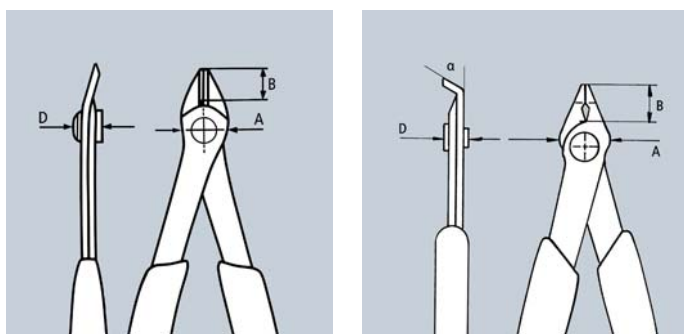

Č. výr.	EAN 4003773-	↔ mm		Kleště	Hlava	Rukojeti	Řezné hodnoty			Rozměry			g
							Ø mm	Ø mm	Ø mm	B mm	A mm	D mm	
78 03 125	035381	125	✳️ 🔴 🔴 🔴		leštěno	s vícesložkovými návleky	0,2 - 1,6	1,0		9,0	13,5	7,5	56
78 03 125 ESD	025146	125	⚡ ✳️ 🔴 🔴 🔴		leštěno	s vícesložkovými návleky	0,2 - 1,6	1,0		9,0	13,5	7,5	55
78 13 125	035398	125	✳️ 🔴 🔴 🔴 ➤		leštěno	s vícesložkovými návleky	0,2 - 1,6	1,0		9,0	13,5	7,5	57
78 13 125 ESD	025153	125	⚡ ✳️ 🔴 🔴 🔴 ➤		leštěno	s vícesložkovými návleky	0,2 - 1,6	1,0		9,0	13,5	7,5	57
78 23 125	043096	125	✳️ $\le 60^\circ$ 🔴 🔴 🔴		leštěno	s vícesložkovými návleky	0,2 - 1,0	0,6		5,5	13,5	7,5	55
78 31 125	039778	125	✳️ 🔴 🔴 🔴	brunýrované		s vícesložkovými návleky	0,2 - 1,0			9,0	12,5	7,5	55
78 41 125	040767	125	✳️ 🔴 🔴 🔴 ➤	brunýrované		s vícesložkovými návleky	0,2 - 1,0			9,0	12,5	7,5	57
78 61 125	035404	125	✳️ 🔴 🔴 🔴	brunýrované		s vícesložkovými návleky	0,2 - 1,6	1,2		9,0	13,5	7,5	56
78 61 125 ESD	025184	125	⚡ ✳️ 🔴 🔴 🔴	brunýrované		s vícesložkovými návleky	0,2 - 1,6	1,2		9,0	13,5	7,5	56
78 71 125	043799	125	✳️ 🔴 🔴 🔴 ➤	brunýrované		s vícesložkovými návleky	0,2 - 1,6	1,2		9,0	13,5	7,5	57
78 71 125 ESD	025191	125	⚡ ✳️ 🔴 🔴 🔴 ➤	brunýrované		s vícesložkovými návleky	0,2 - 1,6	1,2		9,0	13,5	7,5	57
78 81 125	065074	125	✳️ 🔵 🔵 🔵	brunýrované		s vícesložkovými návleky	0,2 - 1,6	1,2	0,6	9,0	13,5	7,5	57
78 91 125	065081	125	✳️ 🔵 🔵 🔵 ➤	brunýrované		s vícesložkovými návleky	0,2 - 1,6	1,2	0,6	9,0	13,5	7,5	57