



Drilling and milling head, angular, double sided  
collet chuck, ER25A, PRECI-FLEX®, external coolant supply

číslo součásti 9.512.170  
pro Okuma LT200-M/LT10-M

poměr 1:1  
otáčky na vstupu max. 6000 1/min.  
otáčky na výstupu max. 6000 1/min.  
Krutící moment max. 25 Nm  
Rozsah dodání without wrench and collets  
\* Actual size inscribed on the tool

Příslušen. Collets see Equipment for Toolholders Z2.  
Wrench for spindle 10006  
PRECI-FLEX® Adapter  
Spindle cover see P99.1

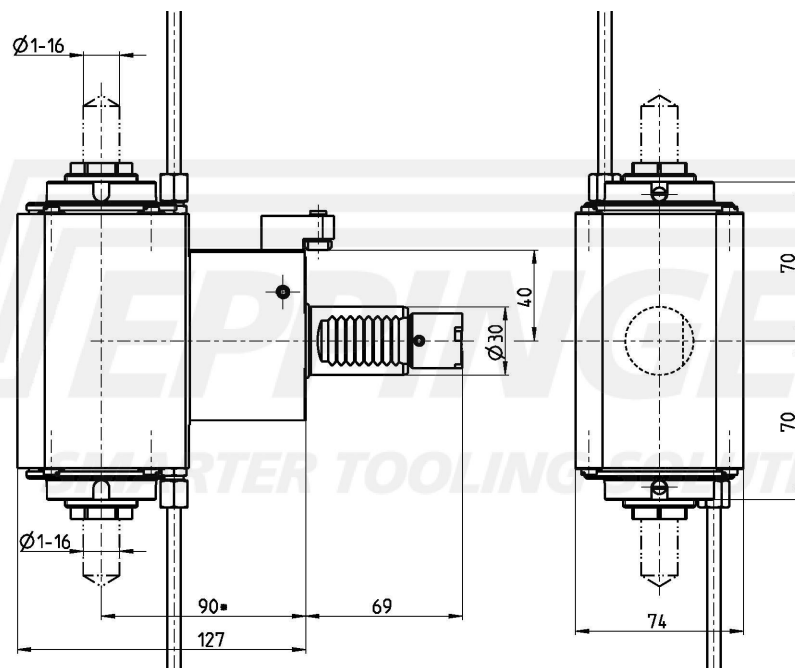

Technické údaje se můžou lišit

16.06.2005 | 05.07.2013