



Drilling and milling head, angular adjustable, right hand collet chuck, ER32, external coolant supply

číslo součásti 8.861.324
pro Baruffaldi TOEM/TBMA 250/12 (50)

poměr 2:1
otáčky na vstupu max. 5000 1/min.
otáčky na výstupu max. 2500 1/min.
Krouťicí moment max. 40 Nm
Směr otáčení 
Rozsah dodání supplied with wrench, excluding collets
* Actual size inscribed on the tool
Important ! two disk stations are required

Příslušen. Collets see Equipment for Toolholders Z2.1

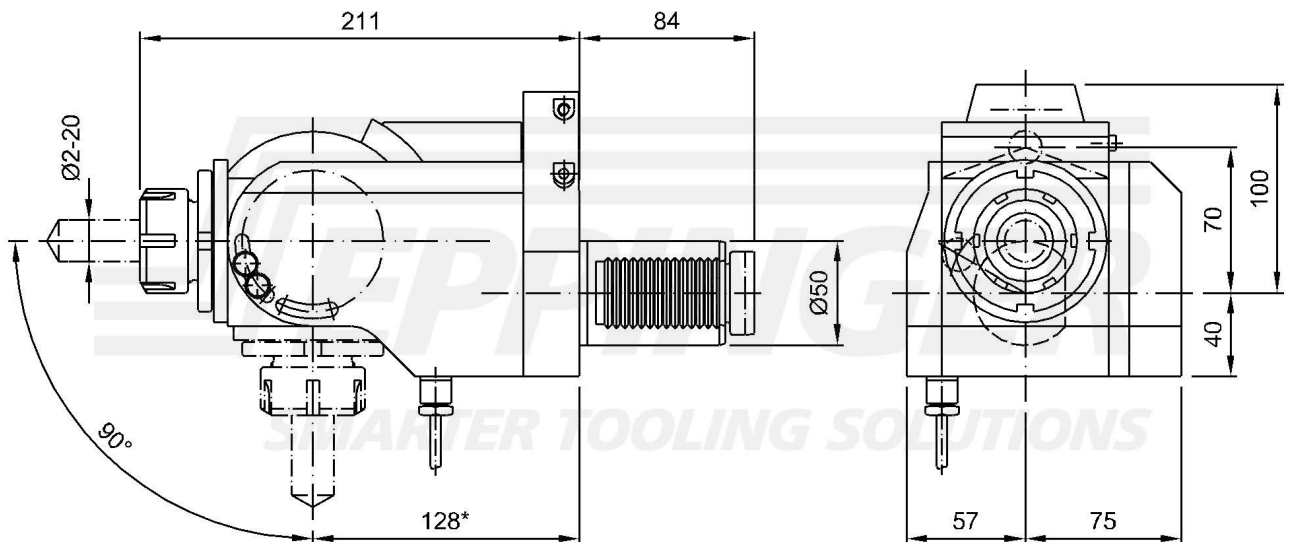

Technické údaje se můžou lišit

06.04.2009 28.02.2017