

Swissline

Miniatúraußenbearbeitung,
zweischneidig

miniature external machining,
two-cutting edges

Typ ZW94

Wendeschneidplatten,
Gewindedrehen,
Teilprofil, 55° / 60°

indexable inserts,
threading,
partial profile, 55° / 60°

Steigung P = 0.25 - 2

pitch P = 0.25 - 2

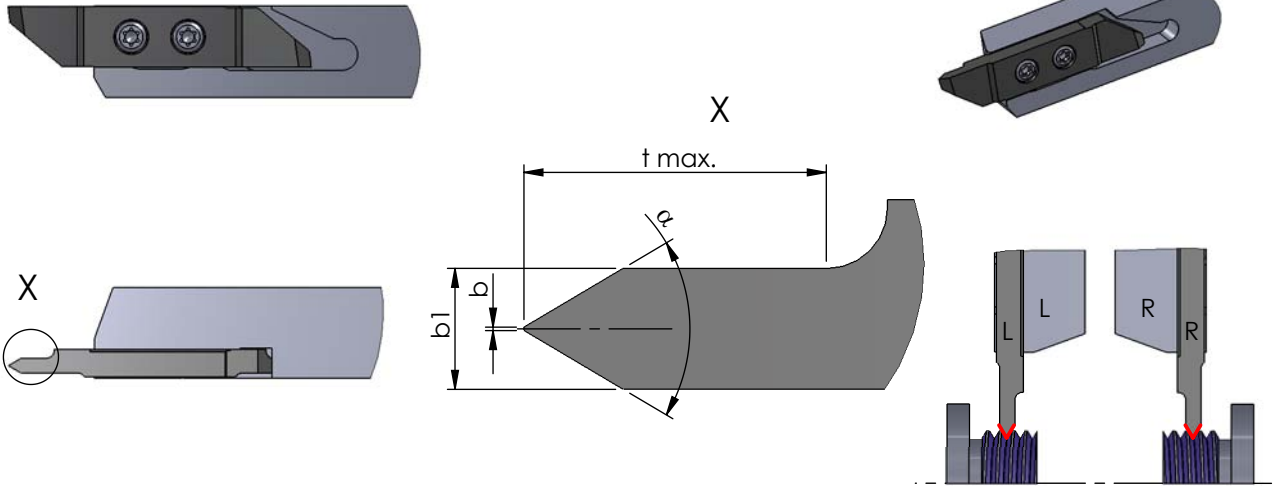

Rechts (R): wie gezeichnet
Links (L): spiegelbildlich

Rechte Schneidpl. in rechtem Halter
Linke Schneidpl. in linkem Halter

Abmessungen in mm

righthand version (R): as shown
lefthand version (L): mirror image

use RH insert in RH tool holder and
LH insert in LH tool holder

dimensions in mm

Bestellnummer part number	Steigung P pitch	α	t max.	b	b1					Klemmhalter Typ toolholder type
						K10F	CN45F	AL41F	P18C	
neu R/L ZW94.TP5506	0.25 - 2	55°	6	0.035	2	●			●	R/L HW10.XXX R/L HW15.XXX R/L HW20.XXX
neu R/L ZW94.TP5510	0.25 - 2	55°	10	0.035	3	●			●	
R/L ZW94.TP6006	0.25 - 2	60°	6	0.035	2	●			●	
R/L ZW94.TP6010	0.25 - 2	60°	10	0.035	3	●			●	

Weitere HM Sorten können Sie in der Sorten-
übersicht im Kapitel "Technische Hinweise" und
der Preisliste finden.

Bestellbeispiel:
für rechte Ausführung und Sorte
RZW94.TP5506/P18C

More carbide grades you can find in the grades
summary in the chapter "technical instructions"
and in the price list.

order-example:
righthand version and grade
RZW94.TP5506/P18C